

RoHS

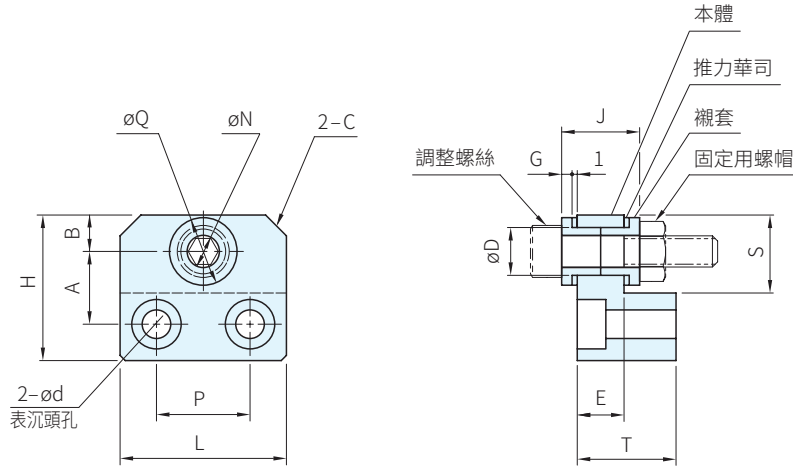

材質	處理	附屬品
SS400	染黑	推力華司(含油金屬) 襯套(S45C-D/染黑)



品號	庫存	調整螺絲	L	H	T	A	P	E	S	B	J	G	N	D	Q	C	d
WAT-BLC04D12Z	△	M4	22	23	12	12	12	6	13	6	11	1.5	4.2	6.8	11	3	3.5(M3用)
WAT-BLC05D13Z	△	M5	25	25	16	13	14	9	14	6	14	1.5	5.2	8	12	4	4.5(M4用)
WAT-BLC06D14Z	△	M6	32	28	19	14	18		15	7	15		2	6.2	9.2		13
WAT-BLC08D16Z	△	M8	38	32	22	16	22	12	18	8	18	2.5	8.3	12	16	6	6.6(M6用)
WAT-BLC10D20Z	△	M10	44	40	30	20	25	16	22	10	23		10.3	14.5	20		9(M8用)

Ps. 備註

· 亦可使用在張力調整器

訂貨： 交期：
WAT-BLC04D12Z

Ex. 使用例

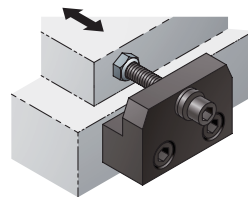
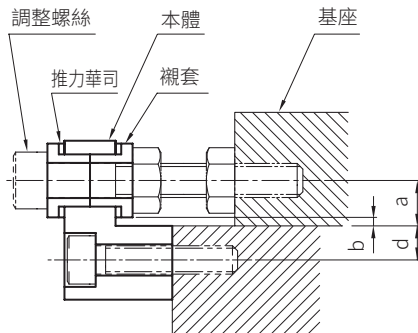

· 螺絲、螺帽需個別購買

調整螺絲	寸法(mm)		
	a	b	d
M4	7	5	1.5
M5	8		2
M6		6	1.5
M8	10		2
M10	12	8	

a：調整螺絲中心和本體上面的尺寸